

# Blender Zubehörvorstellung

Die folgenden Tipps und Anwendungsmöglichkeiten sind von verschiedenen Nutzern zusammen getragen und wurden nicht nochmal getestet.



## Blender

Wofür kann er alles verwendet werden :

Kinderbrei, Gazpacho, Eismasse mixen, Smoothies, Suppe pürieren, Pfannkuchenteig, vegane Leberwurst ( hier ein Link wo es das Rezept gibt <https://www.kohlundkarma.de>

Milchshake ( Bananenmilch) , Gemüse pürieren das eingekocht wird ( Tomatensosse )

Apfelmus pürieren, Cocktails , Eiswürfel crashen, Hartweizengries fein mahlen,

Fruchtpüree, Proseccomix,

türkisches Ayran ( 50:50 naturjoghurt und Wasser , bisschen Salz und schön cremig mixen )

Puderezucker herstellen, Frapee, Altbrot mahlen, Salatsauce

## **Spätzleteig für 4 Personen ( Rezept von Maria Fellermeier )**

Als Beilage genügen 300g Mehl, als Hauptgericht 500 g Mehl

300 g ( 500 g ) Mehl, Salz, 200ml ( gut 250 ml ) Wasser, 3 ( 5 ) Eier,

zum Kochen: reichlich Salzwasser

Alle Zutaten in den Blender geben, mit dem Stopfer miteinander vermischen und bei steigender Geschwindigkeit kurz bis ca. Stufe 3 mixen für die Verwendung mit Spätzlehobel oder Spätzlepresse. Will man den Teig per Hand vom Brett schaben muss er so lange gemixt werden, bis ein ganz glatter Teig entsteht. Teig portionsweise zubereiten. Spätzle im offenen Topf rasch einige Male aufkochen lassen, bis sie an der Oberfläche schwimmen. Zu langes Kochen macht die Spätzle klebrig.

## **Strudelteig – ausgezogener Strudel ( Rezept von Maria Fellmeyer )**

250 g Weizenmehl ( unbedingt Typ 405 oder spezielles Strudelmehl )

1 Eßl. Essig

1-2 Eßl. Öl oder 20g zerlassene Butter

1 Ei

bis zu 125 ml lauwarmes Wasser

zum Bestreichen Öl oder zerlassene Butter

Alle Zutaten in den Blender geben mit dem Stopfer kurz gut verrühren. Den Teig mit langsam steigender Geschwindigkeit ( bis Stufe 3-4) mixen bis er schön glatt ist. Falls der Teig zu fest oder zu weich ist, mit Wasser oder Mehl nacharbeiten. Mit dem Stopfer verschließen und den Teig eine halbe Stunde ruhen lassen. Danach hauchdünn ausziehen und nach Geschmack füllen.

## **Apfelstrudel ( Rezept von Maria Fellmeyer)**

Strudelteig aus 250 g Mehl

zum Bestreichen: 40 g Butter zerlassen

zum Bestreuen: 80 g Semmelbrösel geröstet mit 50 g Butter

Füllung:

2 kg säuerliche nicht zu harte Äpfel

100 g Mandelblättchen

100 g Zucker

100 g Sultaninen

1-2 Teel. Zimt je nach Geschmack

1/2 – 1 Zitronenschale je nach Geschmack

2 Eßl. Rum (kann auch weggelassen werden)

zum Backen:

30 g Butter

3 Eßl. süßer Rahm

2 Teel. Zucker

Äpfel schälen und feinblättrig schneiden oder hobeln. Alle Füllzutaten mit Zucker und Gewürzen mischen. Rum zugeben, zugedeckt kurz ziehen lassen bis der Strudel ausgezogen ist. Semmelbrösel in Butter leicht rösten. Teig auf leicht bemehlten Tuch hauchdünn ausziehen. Mit zerlassener Butter bestreichen, mit Semmelbrösel bestreuen. Füllen und aufrollen. Auf ein gut gebuttertes Blech geben, mit dem Teigrand nach unten. Mit Butter bestreichen und bei 180 bis 200 Grad etwa 45 Min. backen. Während des Backens mehrmals mit Butter oder gezuckerten Rahm bestreichen. Vor dem Anrichten etwas ruhen lassen.

**MILLIRAHMSTRUDEL ( Rezept von Maria Fellmeyer , Original von Witzigmann und umgeschrieben auf CC )**

Strudelteig aus 250 g Mehl

Füllung:

125 g Butter

125 g Zucker

1 EL abgeriebene Schale von einer unbehandelten Zitrone

1 Vanilleschote

5 Eier

400 g Quark, 20 %

300 g saure Sahne

1 EL Mehl

60 g Rosinen ( eventuell in Rum eingeweicht)

Butter zum Bestreichen des Teiges und für die Backform

Guß:

1 Milch

2 EL Crème fraîche

2 EL Vanillezucker

Puderzucker

Den Backofen auf 170 Grad (Heißluft 150 Grad) vorheizen. 3 Eier trennen. 3 Eiweiße mit 75 g Zucker in der CCG zu festem Eischnee schlagen. Herausnehmen und beiseite stellen. Danach die Butter mit 50 g Zucker, der abgeriebenen Zitronenschale und dem Vanillemark schaumig schlagen. Die Eigelbe nacheinander in die Butter-Zucker-Mischung rühren. Quark, saure Sahne, Mehl und die Rum-Rosinen unterheben. Erst ein Drittel Eischnee unter die Quarkmasse heben, dann vorsichtig den Rest.

Den Strudelteig in 4 Portionen teilen und hauchdünn ausziehen.

Alle Strudel mit Butter bestreichen. Jedes Blatt mit je einem Viertel der Quarkmasse füllen und zu je einem Strudel rollen. Die Strudel nebeneinander in eine gefettete feuerfeste Auflaufform legen.

Die Milch mit der Crème fraîche, dem Vanillezucker und den 2 Eiern verrühren und über die Strudel gießen. Die Strudel im vorgeheizten Backofen erst 15 Minuten, dann bei 150 Grad (Heißluft 130 Grad) weitere 45 Minuten backen. Mit Puderzucker bestreuen und warm servieren.

## **Infos**

**Wer den alten Blender hat kann den Stößel, Deckel und das neue Messer als Ersatzteil nachrüsten.**

---

# Spickzettel Cooking Chef – Welches Zubehör für was und mit welcher Geschwindigkeit und Schlüsselgewichte.

Private Aufstellung von Sabine Dorn. Für die angegebenen Geschwindigkeitsstufen und sonstigen Angaben wird keinerlei Haftung übernommen.

Kommentare/Ergänzungen sind erlaubt ☐

## **Teig**

### **K-Rührer**

- Verrühren von Fett und Zucker Mit minimaler **Geschwindigkeitsstufe** beginnen, nach und nach bis auf Max erhöhen.
- Eier in cremige Mischungen Einrühren 4-‘Max’.
- Mehl, Obst etc. unterheben Min-1.
- Für Kuchenteig (alle Zutaten gleichzeitig): Mit min. starten und stufenweise auf „max“ erhöhen
- Verkneten von Fett und Mehl Min-2.

### **Ballonschneebesen**

- **Geschwindigkeitsstufe** allmählich bis Max

steigern. **Schneebesen**

## **Knethaken**

- **Geschwindigkeitsstufe** mit 'Min' beginnend stufenweise auf '1' erhöhen.

## **Koch-/Rühr Element**

- Nur mit Rühreinstellungen 1-3 (Symbole mit Pfeile!)

## **Hochtemperatur-Flexirührer**

- Zum Schaumig schlagen von Fett und Zucker: Mit „Min“ starten und stufenweise auf 3 erhöhen
- Zum Abschaben heißer und kalter Mischungen von den Schüsselwänden: Mit „Min“ starten und stufenweise auf 3 erhöhen
- Zum Anbraten von Gemüse, Rühren von Risotto und Polenta usw.: Einstellung r1

## **Maximale Menge:**

- Knetteig: 910g Mehl
- Fester Hefeteig: 1,5kg Mehl, 2,4kg Gesamtgewicht
- Weicher Hefeteig: 2,6kg Mehl, 5 kg Gesamtgewicht
- Rührteig: Gesamtgewicht 4,55kg
- Eiweiß: 16
- Kochmodus: 3 Liter

## **Mixer / Blender:**

- **Geschwindigkeit** immer höchste Stufe oder Puls
- **Rührstab nur für kalte Flüssigkeiten!**
- Kalte Flüssigkeit: Max 1,6 Liter; „max“, 30-60Sek.
- Smoothies: 1l, „max“, 60 Sek., mit Rührstab
- Suppen mit Brühe: 1,2l, stufenweise bis „max“, 30Sek
- Suppen mit Milch: 1l, stufenweise bis „max“, 30Sek
- Eis zerkleinern: 10 Eiswürfel (200g), Puls, 30Sek.

## **Multi**

## Messer

- **Geschwindigkeit** 2-5
- Messer zum Hacken von rohem und gek. Fleisch, gek. Eiern, Gemüse, Nüssen, Pates und Dips sowie zum Reiben von Brot und Keksen.
- Mürbteig und Streussel
- Fassungsvermögen Teig (Mehl) 400g, Fleisch 500g, nie höher als Max-Markierung

## Scheiben

- **Geschwindigkeit** 1-2 (für mehr Leistung auch bis 3)
- **Erst starten, dann Zutaten einlegen!**
- Scheibe 1: extrafeine Reibe, Parmesan und Kartoffeln für Kartoffelknödel
- Scheibe 2: feine Reibe: Für Käse, feines Obst und Gemüse, (Schokolade & Nüsse)
- Scheibe 3: grobe Reibe: Für Käse, festes Obst und Gemüse
- Scheibe 4: dünne Scheiben: Für Käse und festes Obst und Gemüse
- Scheibe 5: dicke Scheiben: Für Käse und festes Obst und Gemüse
- Scheibe 6: Schnitzelscheibe (Julienne): Kartoffeln für Pommes, Zutaten für Eintöpfe, Salate und Dips (wie Karotten, Äpfel und Birnen)

**Multi vom Antrieb lösen:** Auf der Maschine ein Strückchen weiter nach links (gegen den Uhrzeigersinn) drehen bis sich der Topf vom Antrieb löst. Aufpassen, der Antrieb sitzt dann ganz lose auf der Maschine und fällt leicht runter.

## Trommelraffel

- **Geschwindigkeit** 3-4
- Trommel 1: für feines Raspeln: Schokolade, Nüsse, Karotten, Käse
- Trommel 2: für grobes Raspeln: Schokolade, Nüsse,

Karotten, Käse

- Trommel 3: für dünnes Schneiden: Zwiebeln, Kraut, Kohl, Gurken, Karotten, Äpfel, Kartoffeln und Schokolade
- Trommel 4: für dickes Schneiden: Zwiebeln, Kraut, Kohl, Gurken, Karotten, Äpfel, Kartoffeln, Schokolade und rote Beete
- Trommel 5 (eigentl. Reibetrommel): für das Reiben von Parmesankäse sowie Kartoffeln für Kartoffelknödel

### **Gewürz-/Multimühle**

- **Geschwindigkeit** Max (maximal 2Min.)
- **Messerwerk – Unterseite muss beim Reinigen trocken bleiben!**
- Sahne schlagen: Max 100ml (ohne Zucker) Stufe 3-4 max. 12-30Sek.

### **Würfler**

- **Geschwindigkeit** 4
- **Erst starten, dann Zutaten einlegen!**

### **Geschirrspüler:**

### **Standardzubehör:**

- Schüssel
- Rührelemente und Flexirührer
- Spritzschutz

### **Mixer / Blender:**

- Mixbecher
- Einfüllkappe, Deckel und Sockel
- (Messerwerk nicht! Dessen Unterseite darf beim Handreinigen nicht nass werden!)

### **Multi + Wüfler**

- Alle Teile (bis auf das Verbindungsstück) – oberstes



Fach!

**Trommelraffel:**

- **NICHT** in den Geschirrspüler!

**Gewürz-/Multimühle:**

- Gläser, Deckel, Sockel (Messerwerk nicht! Dessen Unterseite darf beim Handreinigen nicht nass werden!)

**Schüsselgewichte:**

1.585g Kochschüssel CC 6,7L Griffe  
1.559g Kochschüssel Gourmet 6,7L Griffe  
972g Schüssel 6,7L Major, Griffe  
922g 6,7L Schüssel ohne Griffe  
561g Kenlyte 6,7L für CC

**Chef Titanium 4.6l:**

Edelstahlschüssel 4.6L mit Henkel (mit Skalierung) 802g, (ohne Skalierung) 818g  
Kunststoffschüssel 4.6L Kenlyte 412g

**Chef XL Sense**

1057g Edelstahl 6,7l Schüssel

Multizerkleinerer Antrieb 545g Kunststoffschüssel 508g

Gewürzmühle Glasbehälter 285g

---

**Kenwood Cooking Chef Zubehör  
aufbewahren**



Fot

os der obigen Aufbewahrungsbeispiele von Matthias Brunner

Röhrelemente können auch an Schrankdecken mit "Tidychef Hook" befestigt werden.

Tidychef Hook ist eine 3D-gedruckte Knethakenhalterung von Dominik Röttsches.

Weitere Informationen zu diesem System gibt es unter:

<https://tidychef.roettsch.es/> "

Diese Rubrik wurde geschaffen, um Anregungen zu sammeln, wie das Zubehör aufbewahrt werden kann.

Bitte postet mittels Kommentarfunktion euere Umsetzungen mit Foto.

Wir freuen uns über zahlreiche Anregungen ☐



Foto von Jane Nierlein



Fotos Marie Rott



Foto Louisa Wagner

---

# Bauanleitung für Zubehörbrett CC

1. Fotos zum Nachbau von einem Aufbewahrungsbrett von Soraya Nett:





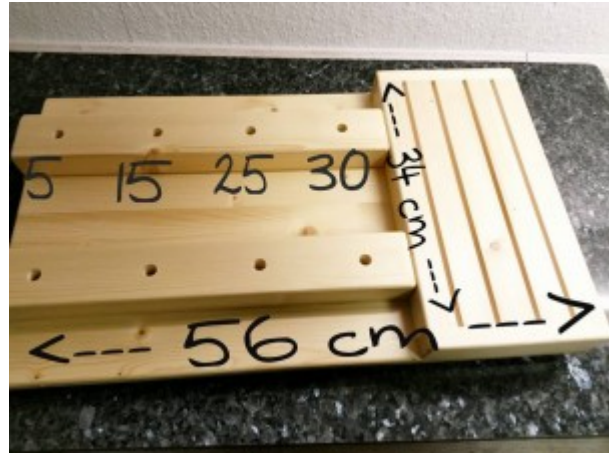

**2. Beispiel für ein Aufbewahrungsbrett von Sabine Dorn (für den Schrank zum Herausziehen):**

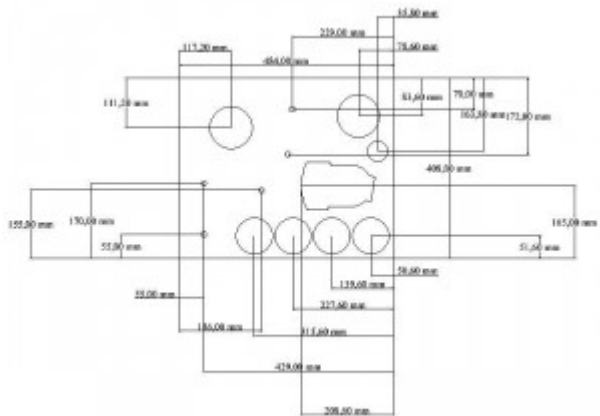

Und wer nicht Zeit und Geduld hat, sich selbst ein Aufbewahrungsbrett zu basteln. Bei Backkonzepte in Nördlingen, kann man sich so ein Brett (und vieles mehr) auch kaufen: <http://shop.backkonzepte.de/index.php/kenwood/aufbewahrungsbrett-fuer-cooking-chef-zubehoer.html>

Wenn ihr sehen wollt, wie andere ihr Kenwood Zubehör

aufbewahren, dann [hier entlang](#)